

RASTRILLO DE DISCOS DE CUERPOS FLOTANTES

COLOMBIA

23.10.87

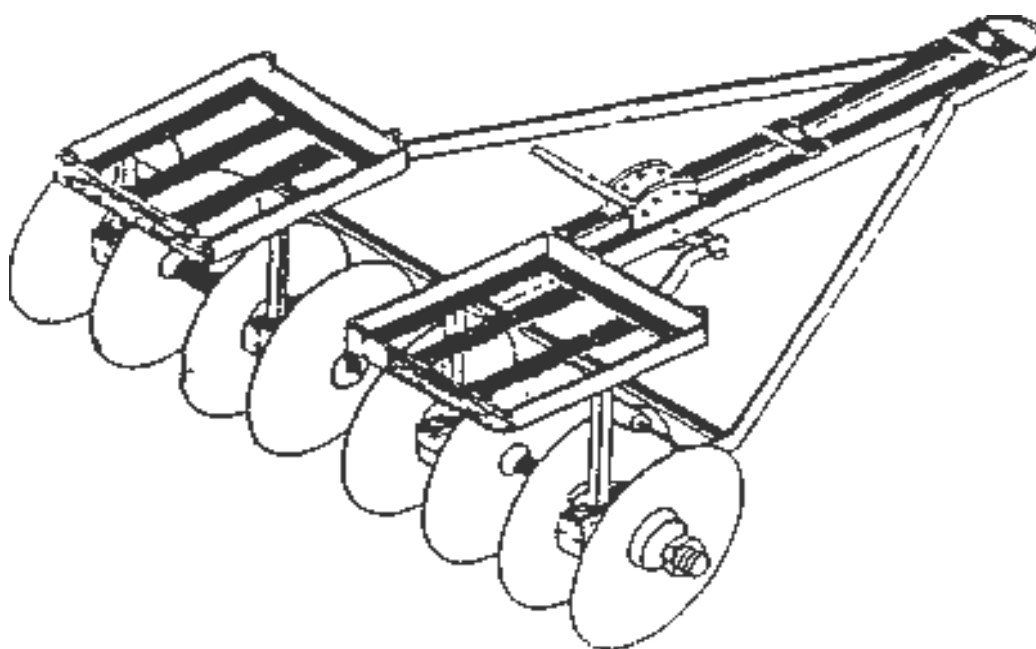

OBJETIVO

Facilitar al agricultor la ejecución de las siguientes labores: corte de residuos vegetales antes del pase del arado, pulir y acondicionar el terreno para la siembra e incorporación de la semilla regada al voleo.

Aumentar la capacidad del operario que desgrana maíz, al aprovechar la energía y fuerza de sus brazos, en vez de la de sus dedos.

PRINCIPIO

Estructura portante que recibe los cuerpos de discos y las canastas de peso adicional. Cuenta con un mecanismo de graduación de los cuerpos.

CAPACIDAD

Reduce sensiblemente el tiempo empleado en la preparación del terreno, debido al ancho de trabajo, 1.25 mts.

VENTAJAS

Se adapta a pendientes hasta del 100% (45°), fácil de transportar, disminuye el esfuerzo del operario ya que aprovecha la energía de tracción animal.

DESVENTAJAS

Debido a su sistema basculante, deja un pequeño caballón en el terreno.

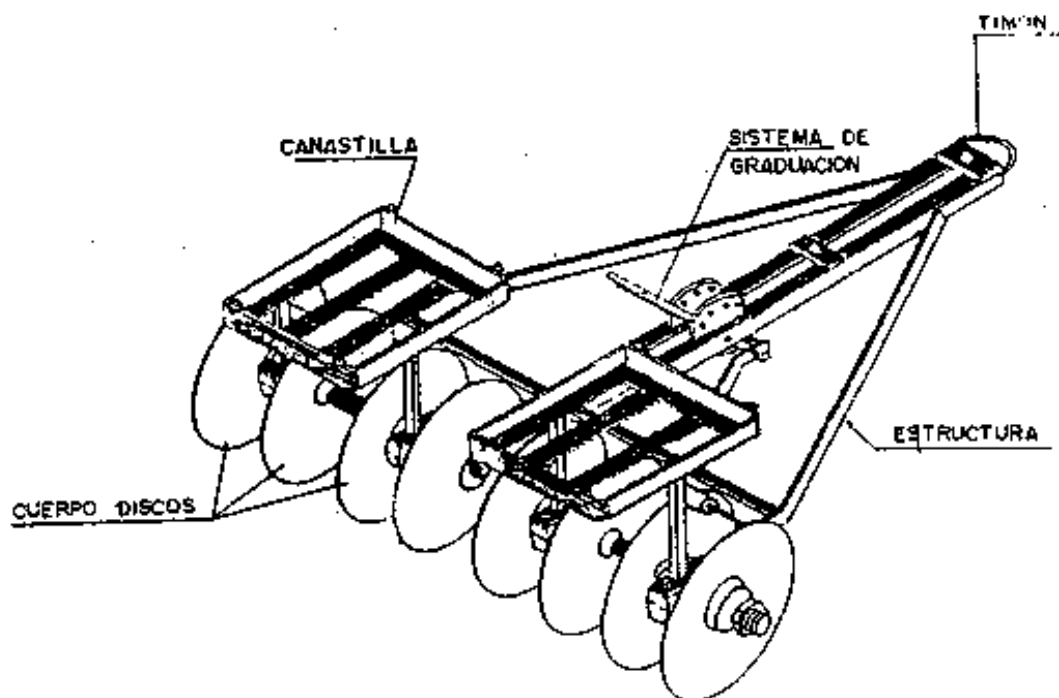

CONTACTOS

COLOMBIA

Instituto Colombiano ICA

Calle 37 # 8-43 Ps. 4 y 5, Bogotá - Colombia

ANOTACIONES

Costo de materiales anotado por el ICA: 250 US Dólares en 1987.